

DaCapo College

SCHOOL
GUIDS
2020
2021
EOA

dacapokijktnaarmij

INHOUDSOPGAVE

- 1. EERSTE OPVANG ANDERSTALIGEN (EOA)**
- 2. SCHOOLORGANISATIE**
- 3. LESTIJDEN**
- 4. MISSIE & VISIE EERSTE OPVANG ANDERSTALIGEN**
- 5. ONDERWIJSAANBOD**
- 6. ZORG & LEERLINGBEGELEIDING**
- 7. LESSENTABEL**
- 8. LOOPBAANORIËNTATIE EN BEGELEIDING (LOB)**
- 9. KWALITEITSZORG**
- 10. INZET TAALCOACHES**
- 11. JEUGDGEZONDHEIDSZORG**
- 12. SCHOOLREGELS**
- 13. SCHOOLBENODIGDHEDEN**
- 14. REGELING GEBRUIK KLUISJES**
- 15. VAKANTIEROOSTER**

1. EERSTE OPVANG ANDERSTALIGEN

Eerste Opvang Anderstaligen onderwijs DaCapo College

EOA is een afdeling van het VMBO met anderstalige leerlingen, die gespecialiseerd is in het onderwijsaanbod waar Nederlands als tweede taal (NT2) centraal staat.

EOA is geen schooltype, maar een afdeling waarin anderstalige leerlingen worden voorbereid op een vervolgopleiding door het intensief leren van de Nederlandse taal en cultuur en het ontwikkelen van schoolse taalvaardigheid.

Leerlingen moeten het Nederlands zo leren beheersen, dat ze lessen kunnen volgen in het regulier voortgezet onderwijs (PRO, VMBO, HAVO/VWO) of een beroepsopleiding binnen het MBO. Naast het vak Nederlandse taal worden ook vakken als rekenen, wiskunde, lichamelijke opvoeding, muziek, beeldende vorming, loopbaan oriëntatie en burgerschap en Engels gegeven.

Het EOA-onderwijs vindt plaats op de DaCapo locatie Praktijkonderwijs aan de Einighauserweg te Geleen.

EOA DaCapo College is een regioschool. De leerlingen zijn afkomstig uit Sittard-Geleen en omliggende gemeenten.

De positie van de Eerste Opvang Anderstaligen binnen het onderwijs

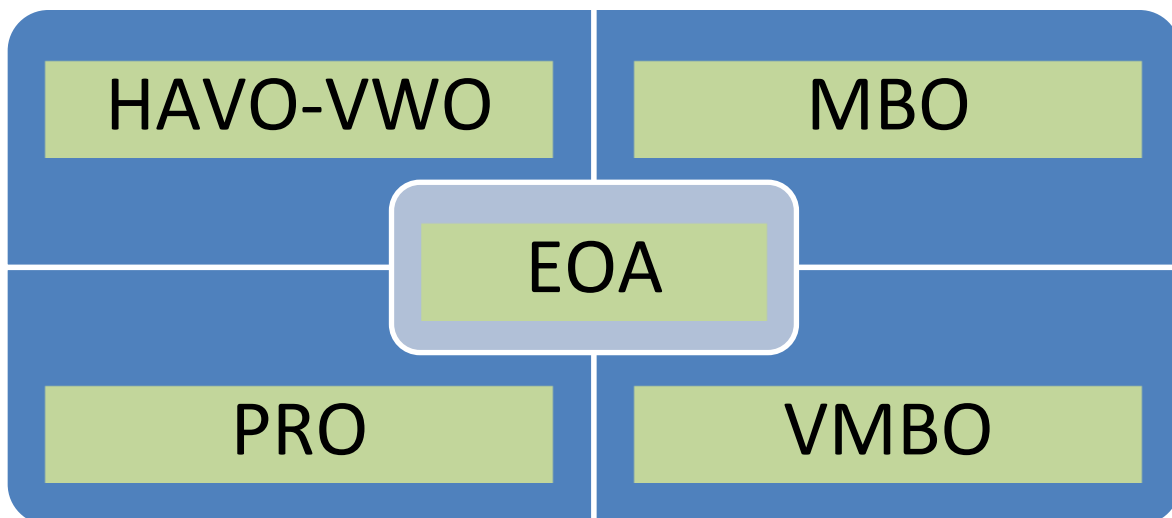

CONTACTGEGEVENS	
Schooladres EOA	Einighauserweg 25, 6163 AK Geleen
Postadres	Praktijkonderwijs en Eerste Opvang Anderstaligen (EOA) Einighauserweg 25, 6163 AK Geleen Telefoon: 046-7820700 http://www.dacapokijktnaarmij.nl
Bankrekeningnummer	NL54 RABO 01305.12.680 t.n.v. DaCapo College Geleen

--	--

2. SCHOOLORGANISATIE

Managementteam	
Directeur	Mevrouw D-A. van de Weem
Aanspreekpunt EOA	De heer J. Hendrix

Mentoren	
Leerjaar 1.A	Mevrouw D. Starmans
Leerjaar 1.B	Mevrouw R. Wauben
Leerjaar 2.A	Mevrouw N. Krekels-Hoogland
Vakdocent	
Rekenen en wiskunde	De heer W. Zelihsen
Praktijkdocenten	
Lichamelijke opvoeding	De heer J. Geurts
Muziek	Mevrouw A. van Peij-Deuss
Beeldende Vorming	Mevrouw V. Henry-Bons

Ondersteunend personeel	
Zorgcoördinator	Mevrouw D. Starmans
Orthopedagoog	Mevrouw V. Pak
Schoolmaatschappelijk werk	P.I.W. Partners In Welzijn
Administratie EOA	De heer F. van Keulen
Conciërge	De heer P. Gelton
Contactpersoon EOA Klachtenregeling (vertrouwenspersoon)	Mevrouw R. Wauben r.wauben@dacapo-college.nl

3. LESTIJDEN

Maandag	
Les 1-2-3	08.30 – 10.45
pauze	10.45 – 11.00
Les 4-5	11.00 – 12.30
pauze	12.30 – 13.00
Les 6-7	13.00 – 14.30
Dinsdag	
Les 1-2-3	08.30 – 10.45
pauze	10.45 – 11.00
Les 4-5	11.00 – 12.30
pauze	12.30 – 13.00
Les 6	13.00 – 13.45
Woensdag	
Les 1-2-3	08.30 – 10.45
pauze	10.45 – 11.00
Les 4-5	11.00 – 12.30
pauze	12.30 – 13.00
Les 6-7	13.00 – 14.30
Les 8	14.30 – 15.15

Donderdag	
Les 1-2-3	08.30 – 10.45
pauze	10.45 – 11.00
Les 4-5	11.00 – 12.30
pauze	12.30 – 13.00
Les 6-7	13.00 – 14.30
Vrijdag	
Les 1-2-3	08.30 – 10.45
pauze	10.45 – 11.00
Les 4-5	11.00 – 12.30
pauze	12.30 – 13.00
Les 6-7	13.00 – 14.30

In dit schema is de maximale lestijd opgenomen. Op andere dagen (maximaal 2) kunnen de lessen afwijken i.v.m. een maatwerkuur.

De leerlingen krijgen via de mentor aan het begin van het schooljaar een lesrooster met de exacte lestijden voor hun leerjaar/mentorgroep. Op dinsdag eindigen alle lessen om 13.45 uur.

4. MISSIE & VISIE EERSTE OPVANG ANDERSTALIGEN

Missie

Wij bieden onderwijs aan asielzoekersleerlingen en niet-asielzoekersleerlingen; leerlingen die om een of andere reden niet het Nederlands als moedertaal hebben en het Nederlands nog niet voldoende beheersen om naar het regulier onderwijs te gaan.

De grootste groep leerlingen bestaat uit asielzoekersleerlingen.

Ons onderwijs houdt zich bezig met begeleiding en toerusting van leerlingen om een volwaardige plaats in de samenleving in te kunnen nemen. Hierbij zijn een aantal elementen van belang:

Voorbereiding op een toekomstige rol

Ons onderwijs bereidt jongeren voor op een toekomstige rol in de samenleving.

Voor asielzoekersleerlingen is die toekomstige rol ongewis, het is de vraag of er een toekomstige rol in onze samenleving is en zo ja, hoe die er dan uit ziet. Verwachtingen en (on)mogelijkheden van asielzoekersleerlingen beïnvloeden sterk de mate waarin leerlingen bereid en enthousiast zijn het onderwijs te volgen. Het is een uitdaging voor scholen om een onderwijsprogramma uit te voeren met een sterk gedifferentieerde groep nieuwkomers in het onderwijs, waarvan beginsituatie, motivatie en ambities en competenties zo sterk verschilt.

Continuïteit

Asielzoekersleerlingen worden opgevangen in POL (Proces Opvang Locatie) Sweikhuizen. Het onderwijs wordt aangeboden vanuit reguliere scholen, die niet steeds in staat zijn middels hun programma in te spelen op de dynamiek die vanuit de opvang wordt verlangd in verplaatsingen, beslissingen over de verblijfsstatus als ook in het aantal leerlingen dat onderwijs dient te krijgen en de samenstelling van de groep. Onderwijs dat in principe gebaseerd is op continuïteit en programmatische opbouw, komt hiermee feitelijk in een onmogelijke situatie.

Beginsituatie en eindtermen

Los van de continuïteit die in de eerste opvang ontbreekt, is het vaststellen van de beginsituatie van de afzonderlijke asielzoekersleerlingen complex. Duidelijk is dat het gebrek aan de beheersing van de Nederlandse taal een eerste opgave vormt voor het onderwijs in de eerste opvang. Maar juist het gebrek aan beheersing van de Nederlandse taal maakt het moeilijk vast te stellen wat de competenties zijn op andere vakken. Ook een IQ-test is in veel gevallen moeilijk af te nemen.

Naast het feit dat het al moeilijk vast te stellen is hoe de beginsituatie van de afzonderlijke leerlingen er uit ziet, is het nog moeilijker te bepalen naar welke eindtermen dient te worden toegewerkt en wat er voor de leerling haalbaar is. Hierbij dient rekening te worden gehouden met het feit dat oudere leerlingen(18+), waarvan inschrijving in het Voortgezet Onderwijs niet tot diplomering in het Voortgezet Onderwijs zal leiden. Eindtermen in de reguliere betekenis van de eindtermen Voortgezet Onderwijs met een doorstroom naar het vervolgonderwijs is dan ook niet te verwachten. Los van deze moeilijkheden maakt de vreemdelingenwet de zaak gecompliceerd doordat het beleid verlangt dat bij 18+ leerlingen zonder status in een terugkeervariant zo min mogelijk de suggestie mag worden gewekt dat zij op een of andere manier in Nederland zouden kunnen blijven. Onderwijs dat leidt tot voorbereiding voor het in potentie volgen van vervolgonderwijs in Nederland kan als een tegenstrijdige boodschap worden opgevat.

Vakken en opvoeding

Scholen zijn op grond van de onderwijswetgeving gehouden leerlingen een min of meer

vastgelegd onderwijsaanbod te bieden waarin vakken en eindtermen zijn gedefinieerd.

Daarnaast heeft het onderwijs een zekere opvoedende taak, om leerlingen aan te spreken op hun eigen verantwoordelijkheid en hen helpen zich te ontwikkelen tot een burger met sociale en maatschappelijke competenties. Juist deze verwachtingen ten opzichte van de eindsituatie van de afzonderlijke asielzoekersleerlingen zijn zodanig diffuus dat een programma voor asielzoekersleerlingen nauwelijks nog op de reguliere eindtermen is te baseren. Het onderwijs is gedwongen een nieuwe pedagogiek te ontwikkelen op de competenties en ambities van de leerlingen in de beginsituatie en het vervolg nader te bepalen, hetgeen gezien het voorgaande makkelijker is gezegd dan gedaan.

Visie

Voor een school met eerste-opvangonderwijs vormt, voor de invulling van het onderwijs, de jongere het uitgangspunt. Zijn behoeftes, capaciteiten, interesses en het door de jongere gevoelde en gedragen perspectief zijn voor het onderwijs richtinggevend. Het perspectief waarmee de jongere naar Nederland komt, is over het algemeen een toekomst in Nederland. In het merendeel van de gevallen zal het perspectief dat door de Nederlandse staat wordt voorgeschoteld, sterk afwijken van het perspectief waarmee de jongere hier gekomen is. De jongere kan op een aantal manieren op het voor hem nieuwe perspectief reageren:

- het nieuwe perspectief accepteren en zich richten op terugkeer;
- het nieuwe perspectief negeren en zich niet richten op terugkeer maar op doormigratie;
- het nieuwe perspectief afwijzen en zich richten op een illegaal verblijf in Nederland.

Een jongere die net in Nederland gearriveerd is, heeft rust en ruimte nodig om zijn houding ten opzichte van dit perspectief te bepalen. De keuze van de jongere bepaalt zijn behoeftes en interesses. Wij dienen ons hierop te richten. In alles dient de school een voor de jongere veilige plek te zijn waar de jongere zichzelf kan zijn, zich kan richten op zijn eigen leervragen en contacten aan kan gaan zonder dat deze contacten gericht hoeven te zijn op 'zijn' toekomst.

Een school met eerste-opvangonderwijs maakt geen deel uit van de asielprocedure waarin een asielzoekersleerling zich bevindt. Het onderwijsaanbod van de school kan echter wel door de procedure beïnvloed worden. Deze beïnvloeding geldt echter slechts voor de onderwijskeuzes die de jongere maakt. Een school kan pas school zijn als er sprake is van een autonome pedagogische verantwoordelijkheid. Mensen zijn nieuwsgierig en leergierig, van jongs af aan, uit op sociale binding, kennis en vaardigheden. Cognitieve doelen staan niet los van de sociaal-emotionele ontwikkeling. Zonder emotionele en sociale vaardigheden hebben cognitieve vaardigheden weinig waarde. Bij verstoring ervan kan het leerproces belemmerd worden of zelfs geheel vastlopen. De school heeft als onderwijsinstelling een verantwoordelijkheid in de vervulling van een aantal psychologische basisbehoeften:

Relatie

De vervulling van deze behoefte vereist een veilige omgeving waar leerlingen erkenning ervaren om wie ze zijn. Wederzijds vertrouwen heeft tijd nodig en kan enkel ontstaan als de school autonoom is en leerlingen relaties aan kunnen gaan met onderwijsgevenden en medeleerlingen.

Autonomie

De jongere moet zelf keuzes ten aanzien van zijn toekomst maken, ook al worden de keuzes gekleurd door loyaliteit naar onder andere familie. De huidige opvang kan de autonomie beperken. Onderwijs kan, hoewel in beperkte mate, tegenwicht bieden door de leerling als persoon te benaderen die er toe doet.

Competentie

Het vervullen van de behoefte aan competentie betekent dat de jongere ervaart handelingsbekwaam en succesvol te zijn.

Waardering van anderen helpt om competenties te versterken en succeservaringen op te doen. Dit ben ik en dit kan ik. Dit is wat we met ons onderwijs aan Eerste Opvang Anderstaligen willen bereiken.

(Uit : Visie op Eerste Opvangonderwijs, 23 mei 2003, CB1.03I.0060 (PO1961))

Toelatingseisen en aanname EOA

- Leerlingen met de leeftijd van 11 jaar en 5 maanden tot 18 jaar
- Leerlingen die de Nederlandse taal onvoldoende beheersen om deel te kunnen nemen aan het voortgezet onderwijs.

Per leerling is de situatie altijd anders. Daarom wordt bij aanmelding (het intakegesprek) altijd met de leerling en diens ouders / voogd besproken wat de EOA de leerling te bieden heeft. Het aanmeldingsformulier dient te worden ondertekend door minimaal één ouder; in het geval van een AMV-er (Alleenstaande Minderjarige Vreemdeling) door de voogd (wettelijk vertegenwoordiger (ster) van de leerling).

Bij onder instroom van de basisschool worden de dossiers van leerlingen in een aannamecommissie besproken. In de aannamecommissie nemen zitting:

- orthopedagoog
- aanspreekpunt EOA
- zorgcoördinator
- indien vereist directeur.

5. ONDERWIJSAANBOD

Binnen EOA doorloopt iedere leerling een vaste leerroute in een eigen tempo. Leerlingen die als beginners aangemeld worden, zullen gemiddeld 1 tot 3 jaar lessen volgen bij de EOA. Een belangrijk uitgangspunt voor de uitstroom of doorverwijzing is het taalniveau. Een leerling volgt minimaal 16 tot 22 lessen Nederlands per week.

Het taalniveau wordt op twee manieren vastgesteld:

1. Naar aanleiding van toetsen en opdrachten binnen het groepsverband; in veel gevallen gaat het om methode afhankelijke vaktoetsen.
2. Om het niveau voor Nederlands, Engelse taal en rekenen vast te stellen gebruiken we de landelijk erkende TOA toetsen. Deze toetsen zijn er op de volgende niveaus: A1, A2, B1, B2, 1F, 2F en 3F. De meeste EOA leerlingen kunnen tijdens hun verblijf A2 of 1F niveau halen. Dit is voldoende voor doorstroom naar VMBO of de startgroep van het MBO. Leerlingen die B1 of B2 niveau halen, kunnen doorstromen naar HAVO, VWO of naar het MBO niveau 2, 3 of 4. Een leerling maakt een TOA toets als hij, naar het oordeel van de docent, voldoende kennis en vaardigheden heeft om de toets succesvol af te leggen of tijdens de vaste toets-momenten. Een TOA toets kan maar drie keer per jaar gemaakt worden.

In - en uitstroom dossier (IUD) en Presentis

EOA richt zich op de individuele leerling en maakt voor elke leerling een in- en uitstroomdossier genaamd IUD.

In het IUD worden o.a. de schoolvorderingen bijgehouden, leerlingkenmerken, beschermende- en belemmerende factoren weergegeven.

Tevens wordt onder het kopje 'Ontwikkelingsperspectief' (OPP), door de leerling aangegeven wat zijn/haar doelen en werkpunten voor de komende periode zullen zijn.

Wat staat er in het OPP?

- De verwachte uitstroombestemming van de leerling
- De onderbouwing van de verwachte uitstroombestemming van de leerling (met in elk geval de belemmerende en bevorderende factoren)
- Een beschrijving van de te bieden ondersteuning en -indien aan de orde - de afwijking van het reguliere onderwijsprogramma

In het leerlingbegeleidingssysteem Presentis worden alle ontwikkelingen gedurende de dag/week bijgehouden. Dit geeft openheid in de communicatie en informatie zowel voor de leerlingen, ouders en professionals. De informatie kan met deze partijen gedeeld worden, zodat iedereen zich op een gelijk informatieniveau bevindt. De focus is zoveel mogelijk op de leerling gericht.

Het voordeel van Presentis is dat alle ingevoerde gegevens betreffende de leerling in een oogopslag is te zien. We zijn, naast het IUD, Presentis nog meer gaan gebruiken om de leerlingen nog beter te kunnen monitoren. Presentis is voortdurend in ontwikkeling.

In overleg met de beheerders van Presentis wordt het leerlingbegeleidingssysteem ingericht op de specifieke eisen van de EOA.

Leerroute

De leerlingen volgen een individuele leerroute. De leerroutes van de Lowan richtlijnen worden bij uitstroom gehandhaafd.

Zie hiervoor de afbeelding onder: uitstroombesprekingen voor de leerroutes en uitleg.

De individuele leerroute bevat basisstof die op het niveau van de leerling is afgestemd.

Dit gebeurt aan de hand van de NT2 –methode 'DISK'.

Kenmerkend voor DISK is de mogelijkheid om te kunnen differentiëren in niveau, leertempo, leerlijn en onderwerp.

6. ZORG & LEERLINGBEGELEIDING

Mentor

Iedere leerling krijgt een vaste mentor. De mentor is het eerste aanspreekpunt voor de leerling en de ouders/verzorgers. De mentor voert regelmatig gesprekken met de leerlingen.

Wanneer er bijzonderheden zijn in de thuissituatie is het goed als de ouders/verzorgers/voogd de mentor hierover informeert. Daarnaast zal de mentor ook met hen het contact onderhouden door middel van telefonisch contact, e-mail of gesprekken.

Leerlingbegeleiding

De begeleiding van leerlingen op school vraagt om een goed functionerende zorgstructuur, waarbij problemen van leerlingen tijdig worden gesignaleerd. Dit betekent dat er een afgesproken procedure in de begeleiding is waardoor veel leerlingen door tijdige signalering en begeleiding op het goede spoor worden gezet en gehouden. Soms zijn de problemen echter te complex om binnen de school op te lossen. Op dat moment is er naast de interne begeleiding ook externe begeleiding (o.a. het Ondersteunings Preventie Team (*OPT*)).

De mentor vormt de spil van de zorgbegeleiding binnen de school. Hij/zij signaleert of een leerling vastloopt en zet vervolgens de zorgprocedure in werking. De zorgcoördinator ondersteunt de mentor hierbij. Door middel van collegiale visitatie, leerlingbesprekingen en groepsbesprekingen wordt een gezamenlijk plan van aanpak opgesteld. Mocht na het doorlopen van deze stappen alsnog de ontwikkeling van de leerling stagneren, dan zal de zorgcoördinator de casus vervolgens inbrengen tijdens een OPT-bijeenkomst.

De vaste OPT-leden van DaCapo College EOA zijn:

- zorgcoördinator
- orthopedagoog
- schoolmaatschappelijk werk
- leerplichtambtenaar
- schoolarts

De hierboven beschreven zorgactiviteiten worden op het DaCapo College EOA door de zorgcoördinator gestroomlijnd. De uitgebreide beschrijving van onze zorgroute staat beschreven in het zorgplan van onze locatie. Jaarlijks wordt dit zorgplan geëvalueerd en eventueel bijgesteld.

7. LESSENTABEL

	Instroomgroep		Doorstroomgroep		Uitstroomgroep	
Lessen	Vak	Lessen	Vak	Lessen	Vak	
22	Nederlands	20	Nederlands	16	Nederlands	
3	Rekenen	2	Rekenen	2	Rekenen	
2	Wiskunde	3	Wiskunde	3	Wiskunde	
		2	Engels	2	Engels	
				1	Natuurkunde	
1	Muziek	1	Muziek	1	Muziek	
1	Beeldende vorming	1	Beeldende vorming	1	Beeldende vorming	
2	Lichamelijke opvoeding	2	Lichamelijke opvoeding	2	Lichamelijke opvoeding	
				3	Loopbaanleren	
1	Mentoruur	1	Mentoruur	1	Mentoruur	
2	Maatwerk	2	Maatwerk	2	Maatwerk	
34	Totaal	34	Totaal	34	Totaal	

8. LOOPBAANORIENTATIE EN BEGELEIDING (LOB)

De EOA-leerlingen stromen uit binnen het DaCapo College of gaan naar het MBO. Dat is een hele overstap. Ze komen niet alleen in het reguliere onderwijs terecht, maar gaan ook nog eens een beroepsopleiding volgen. Voordat leerlingen deze overstap ook echt kunnen maken, is het belangrijk dat ze goed nadenken over hun toekomst. Over de vraag: wat voor werk wil en kan ik doen?

Een veelgebruikte definitie is dat LOB een geïntegreerd, dynamisch en continu proces is van voorbereiding op een toekomstige vervolgopleiding, arbeidsmarkt, maatschappelijke participatie en verwerving van loopbaancompetenties. LOB moet zodoende worden opgevat als een proces: loopbaanleren.

Om een goede studie- en loopbaankeuze te kunnen maken, hebben leerlingen bepaalde competenties nodig. Aan de hand van vijf loopbaancompetenties kunnen leerlingen een aantal vragen beantwoorden:

- **Kwaliteitenreflectie**
Wat kan ik goed en hoe weet ik dat?
- **Motievenreflectie**
Wat wil ik en waar ga ik voor?
- **Studie- en werkexploratie**
Wat voor opleidingen en werkplekken zijn er, wat past bij mij en waarom?
- **Loopbaansturing**
Hoe bereik ik mijn doel en welke hulpmiddelen gebruik ik daarbij?
- **Netwerken**
Wie kan mij helpen bij het bereiken van mijn doel?

Bij het werken aan deze loopbaancompetenties is het opdoen van nieuwe ervaringen van groot belang. Denk bijvoorbeeld aan praten met iemand over zijn/haar beroep of naar een open dag gaan.

Voor een goede studie- en loopbaankeuze is het ook belangrijk dat docenten loopbaangesprekken met hun leerlingen voeren. In zo'n gesprek reflecteert de leerling op een ervaring en bedenkt daarna wat de volgende stap kan zijn.

Gedurende het schooljaar gaan de jongere uitstroomleerlingen van EOA een aantal beroepsprofielen binnen het DaCapo College onderzoeken. In blokken van ongeveer 9 weken gaan de leerlingen kennis maken met vier richtingen binnen de sectoren Techniek, Economie en Zorg. Deze richtingen kiezen zij zelf in overleg met docent en ouders. De leerlingen gaan met moderne hulpmiddelen en door middel van bedrijfsbezoeken werken aan leuke en uitdagende opdrachten. Op deze manier krijgen de leerlingen de mogelijkheden van verschillende beroepen te zien en kunnen ze beter de vakrichting kiezen die bij hen past als ze naar leerjaar 3 van het vmbo Basis/Kader overstappen. Deze LOB-lessen worden op verschillende locaties van het DaCapo College gegeven:

- **Sector Techniek**
Mobiliteit & Transport, Maintenance, Bouwen, Wonen & Interieur
- **Sector Economie**
Horeca, Bakkerij & Recreatie, Economie & Ondernemen, Sport, Dienstverlening & Veiligheid
- **Sector Zorg**
Zorg & Welzijn

Daarnaast is er een maatwerkprogramma voor leerlingen die een ander traject volgen, bijvoorbeeld voor 17-18 jarige leerlingen die naar de Entree-opleiding, niveau 2 of de VAVA gaan.

In de regio is er een goed contact met het Vista College (MBO). Ook zijn er leerlingen die uitstromen naar Trevianum (HAVO) of ander scholen in de omgeving.

Tijdens de LOB lessen wordt veel aandacht besteed aan het leren van de juiste vaardigheden om succesvol te zijn in het vervolgonderwijs en in de beroeps carrière daarna. Uit onderzoeken blijkt dat bij leerlingen aandacht voor loopbaancompetenties, studie-loopbaanbegeleiding en loopbaanleren leidt tot een bewustere studiekeuze, gemotiveerder leren en minder voortijdig schoolverlaten.

9. KWALITEITSZORG

Leerling- en uitstroom besprekingen

Leerling besprekingen

Er vinden per schooljaar per klas twee leerlingbesprekingen plaats. De leerlingbespreking is een gezamenlijk moment waarop alle lesgevende docenten van een klas bij elkaar komen om de gang van zaken en de eventuele zorgen uit te spreken. De mentor is verantwoordelijk voor de agenda en de voorbereiding van de bespreking. Voorafgaand aan de bespreking wordt overleg gepleegd tussen mentor en zorgcoördinator over welke leerlingen er wel of niet in de leerlingbespreking worden besproken. Er wordt dan een afweging gemaakt of de leerling reeds al in een OPT of in de uitstroombespreking aan bod is gekomen.

Voorwaarden om leerlingen te bespreken zijn:

- als de leerling nog redelijk nieuw is op school, maar waarvan langzaam al een (didactische of sociaal-emotionele) ontwikkeling zichtbaar wordt
- Als de leerling opvallend of zorgelijk gedrag vertoont, maar waar nog geen zorg voor is ingezet.

Op deze manier kan er op niveau 2 volgens het zorgplan gesignaleerd worden en worden ook alle leerlingen gezien. Docenten worden hiermee ook gefocust in het voorstadium van signalering op niveau 1 volgens het zorgplan en krijgen vanuit deze bespreking tools waar zij bij bepaalde leerlingen op kunnen letten in de les. Er is dan ook ruimte voor feedback onderling.

Uitstroombesprekingen

Uitstroombesprekingen zijn van essentieel belang passend bij het uiteindelijke doel van het doorstroomonderwijs: leerlingen uit te kunnen laten stromen naar Nederlands vervolgonderwijs.

Met vervolgonderwijs wordt bedoeld: alle lagen binnen ons Nederlandse onderwijsstelsel, van voortgezet (speciaal) onderwijs tot volwassenonderwijs.

Bij de uitstroombesprekingen worden mentorleerlingen van elke klas besproken die binnen het huidige schooljaar of na het huidige schooljaar zullen uitstromen.

Een belangrijke voorwaarde daarbij is dat de leerling minimaal 1 jaar onderwijs in Nederland tot maximaal 3 jaar onderwijs in Nederland heeft genoten.

De startdatum van onderwijs in Nederland wordt al bij het intakemoment vastgelegd en wordt in de voorbereiding op de bespreking door de mentor meegenomen. Volgens Lowan richtlijnen hebben leerlingen in Nederland recht op 2 jaar ISK (EOA) onderwijs, dus deze richtlijn wordt ook zoveel mogelijk gehandhaafd, afhankelijk van de ondersteuningsbehoeften van de leerling.

De uitstroombesprekingen vinden twee keer per schooljaar plaats, meestal rondom de toetsweken. Het doel van de bespreking is om gedurende het schooljaar helder te krijgen welk niveau de leerling heeft passend bij de Lowan leerroutes (1,2 of 3) en het perspectief van ouders of leerling.

Na het eerste toetsmoment in december wordt er door de mentor bij de uitstroombesprekingen een eerste uitstroombespreking met de leerling afgesproken.

Op deze manier is vroegtijdig het perspectief binnen het team maar ook met ouders en leerlingen helder en besproken.

De specifieke uitstroomsoort wordt mede bepaald door: vak toetsresultaten, TOA-toetsen, rapporten, studie- en sociale vaardigheden en is daarbij afgestemd op de leerroutes. De leerroutes worden vanaf het begin van de schoolcarrière van een leerling inzichtelijk gemaakt voor ouders en leerlingen zelf zodat leerlingen en ouders weten waar ze aan toe zijn en wat het doel is van EOA onderwijs.

Tijdens de uitstroombesprekingen is er zicht op en aandacht voor leerlingen die vastlopen, en/of waar weinig tot geen didactische vooruitgang te zien is en waarover grote twijfel is over passend vervolgonderwijs. Deze casussen worden dan vaak door de zorgcoördinator onder andere in een OPT opgepakt.

Het is ten alle tijden het doel om na de schoolcarrière bij EOA voor elke leerling een passende onderwijsplek te vinden.

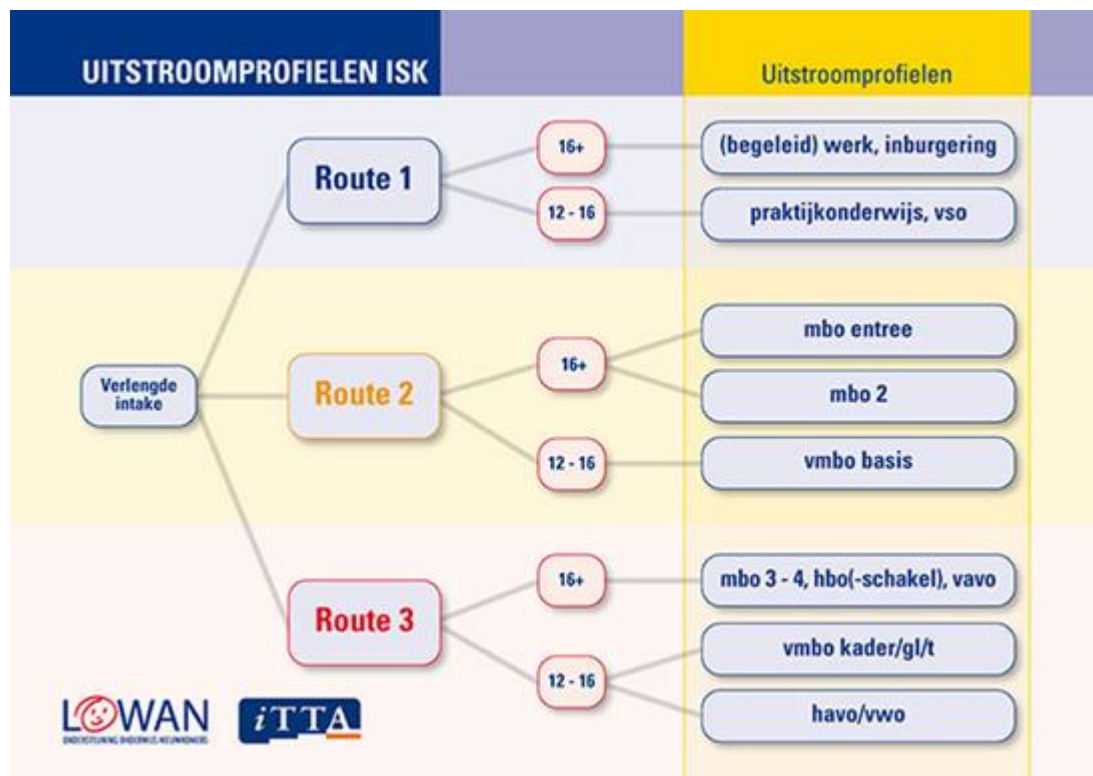

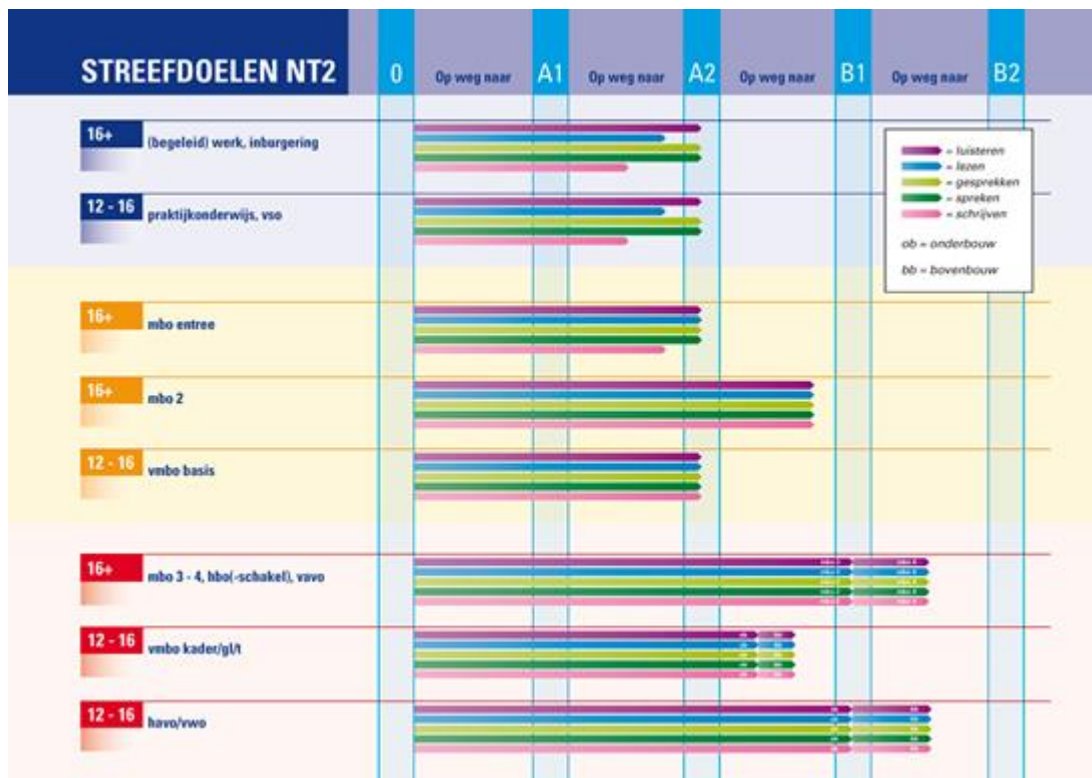

De opbrengsten van het schooljaar 2019-2020 worden in onderstaande grafiek weergegeven.

(opbrengsten: instroom, uitstroom)

Tijdens het schooljaar 2019-2020 werd gekeken naar de uitstroom van klas: 1 - 1A - 1B - 2A

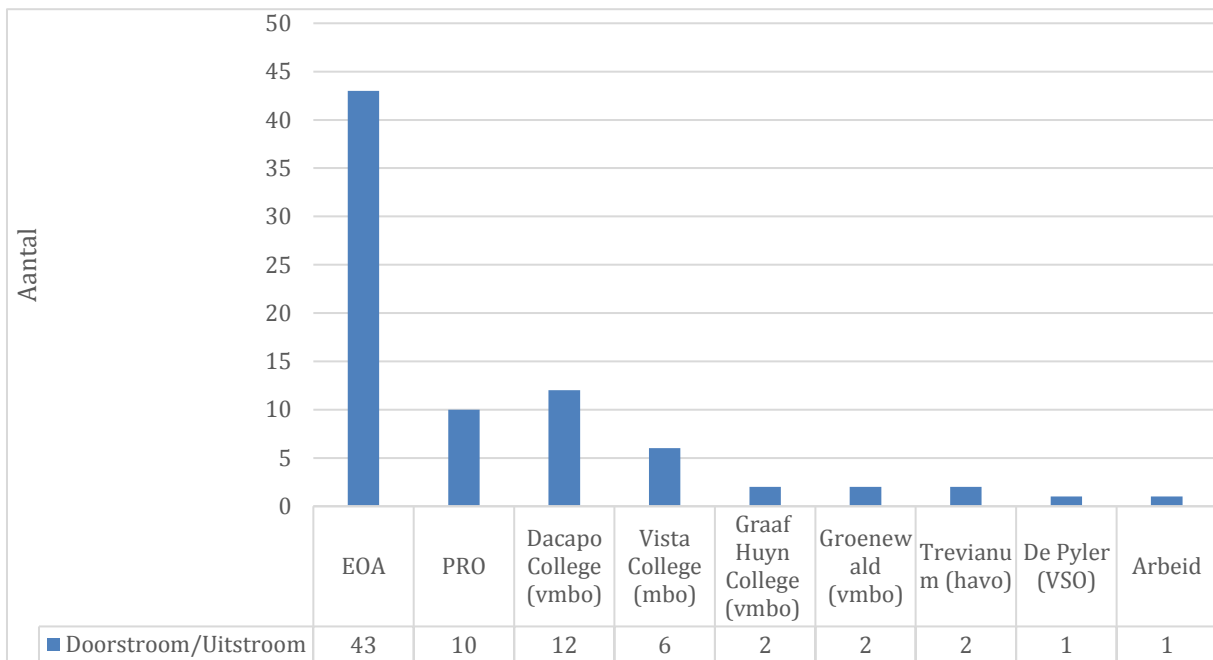

10. INZET VAN TAALCOACHES

Taalcoaching en taalontmoetingen

Vrijwilligersproject taalontmoetingen is een zelfstandig project onder de paraplu van zorginstelling PIW. Taalontmoetingen zet taalcoaches in op o.a. locatie EOA met als doel het verbeteren van de mondelinge of schriftelijke taalvaardigheden naast het reguliere onderwijsprogramma.

De taalcoach

Leerlingen van de EOA behoeven vaak een bredere taalomgeving dan in de huidige onderwijssituatie kan worden geboden. De taalcoach kan in zijn rol hierin de perfecte verbinding leggen tussen het leren van de taal en het integreren in de Nederlandse samenleving.

Bij taalontmoetingen draait het om het oefenen van het Nederlands in de praktijk en met nadruk op het spreken. De taalbegeleiding sluit daarbij aan op de belevingswereld van de leerling en gebruikt daarbij sprekende voorbeelden zodat de verbinding tussen 'beide werelden' gelegd kan worden. Het accent ligt meestal op de spreekvaardigheid, maar er kunnen ook andere activiteiten ondernomen worden.

Bij de persoonlijke taalbegeleiding fungeert een Nederlandstalige vrijwilliger als taalcoach en hij bezoekt de leerlingen in een klein groepsverband minimaal 2 lessen per week op school om met hem/haar onder schooltijd het Nederlands te oefenen.

De taalcoach geeft geen formele Nederlandse les, maar kan wel aspecten van de taal verduidelijken, of helpen met huiswerk. De taalbegeleiding kan dus een aanvulling zijn op het leren van de Nederlandse taal op een EOA school, maar is geen vervanging daarvan. Een taalcoach wordt beschouwd als eigen personeel en handelt daarin als professional van de organisatie.

Selectie leerlingen en proces taalcoaching

Voorwaarden van taalontmoetingen, maar ook vanuit de EOA zijn dat het leerlingen zijn die:

- gemotiveerd zijn en het traject van minimaal een half schooljaar ook afmaken (mits tussentijdse uitstroom)
- kwetsbaar zijn in de reguliere onderwijssetting en/of beter gedijen om in een klein groepsverband te leren
- waarbij gefocust dient te worden op het stimuleren van de communicatieve zelfredzaamheid, omdat dit in de reguliere onderwijssetting te traag op gang komt
- in de klassensituatie onzeker zijn bij het Nederlands spreken en hierbij extra hulp bij nodig hebben
- individuele begeleiding nodig hebben bij het begrijpen van Nederlandse normen en waarden in combinatie met het lezen, schrijven en spreken.

Na het invullen van de toestemmingsverklaring van taalontmoetingen door ouders en leerlingen, zijn leerlingen officieel aangemeld voor de taalcoaching. Er wordt daarin dus ook altijd vooraf overleg gepleegd met leerling en ouders.

11. Jeugdgezondheidszorg GGD Zuid Limburg

Voortgezet onderwijs

De Jeugdgezondheidszorg (JGZ) van de GGD Zuid Limburg volgt de lichamelijke, geestelijke en sociale ontwikkeling van alle jeugdigen van 0 tot 18 jaar. Het team JGZ werkt nauw samen met school en met andere organisaties rondom de jeugd.

Gezondheidsonderzoek

Als je instroomt in een school voor voortgezet onderwijs word je uitgenodigd voor een gezondheidsonderzoek. Tijdens het onderzoek kijken we naar de lichamelijke én de geestelijke gezondheid. Dus of je lichaam gezond is en hoe je je voelt. Ook wordt geïnformeerd naar het gedrag en de leefgewoonten, zoals eten, roken, alcoholgebruik en sporten. Als iemand ergens last van heeft kan hij/zij dit aangeven zodat ze geholpen kunnen worden. Er wordt niets besproken met anderen zonder de toestemming van de jeugdige. En als er extra hulp of zorg nodig is, kijken we samen met het kind wat daarvoor nodig is.

Aanvullende informatie is erg belangrijk

Om te weten of er zaken zijn waar we extra op moeten letten, vragen we de leerlingen van tevoren een vragenlijst in te vullen en mee te nemen naar het onderzoek. Hierin komen allerlei gezondheidsaspecten aan bod. Laat de uitnodiging en vragenlijst ook aan je ouders zien, zodat zij weten dat je bent uitgenodigd en waarnaar gevraagd wordt. Uiteraard gaan we zorgvuldig om met al je gegevens.

Inentingen

HPV-vaccinatie:

Meisjes krijgen in het jaar dat ze 13 jaar worden de HPV-vaccinatie tegen baarmoederhalskanker. Ben je ouder dan 13 jaar en heb je nog geen HPV-vaccinatie gehad, dan kun je die alsnog krijgen. Neem dan contact op met de JGZ.

Meningococcon ACWY-vaccinatie:

Jongens en meisjes krijgen in het jaar dat ze 14 worden, een vaccinatie tegen meningokokken, typen A,C,W en Y aangeboden.

Ben je tussen 15 en 18 jaar en heb je nog geen vaccinatie gehad, dan kun je die alsnog krijgen. Neem dan contact op met de JGZ.

Terugdringen schoolverzuim wegens ziekte

Jongeren die vaak verzuimen, lopen een grotere kans om geen diploma te halen dan leeftijdgenoten die weinig lessen missen. Daarmee nemen hun kansen op een goede vervolgopleiding en baan af, terwijl de gezondheidsrisico's toenemen.

Daarom werkt de Jeugdgezondheidszorg nauw samen met de school en het regionale bureau leerplicht, om het verzuim bij ziekte terug te dringen en achterliggende problemen snel aan te pakken.

Jeugdgezondheidszorg in Coronatijd

De contacten en onderzoeken van de jeugdgezondheidszorg zullen zoveel mogelijk doorgaan, maar vaak wel op een andere manier, bijvoorbeeld door middel van beeldbellen, het afnemen van vragenlijsten of telefonisch. Daar waar onderzoeken wel gewoon doorgaan op school of op een JGZ locatie wordt er rekening gehouden met de dan geldende maatregelen zoals die door het RIVM worden gehanteerd.

Afhankelijk van de ontwikkelingen zal de dienstverlening worden aangepast en worden zowel school als ouder hierover geïnformeerd.

Ouders en hun kinderen kunnen echter wel altijd bij ons terecht, zie daarvoor ook de contactgegevens. Daarnaast zijn er ook mogelijkheden om digitaal vragen te stellen via de website en chatmogelijkheden van www.jouwggd.nl en <https://chat-client-ggd-ouderchatgroeigids.serviant.nl>.

Jouwggd.nl

JouwGGD.nl is de jongerenwebsite van de samenwerkende GGD'en. De website is bedoeld voor jongeren tussen de 13 en 23 jaar. Op deze site vind je betrouwbare informatie over gezondheid, relaties, lichaam, seks, gevoel, alcohol, roken, drugs en media. De informatie is gecheckt door (medische) professionals.

Alles wat je op JouwGGD.nl doet is anoniem. Als je een vraag stelt via e-mail of chat, is dit altijd vertrouwelijk. Alleen de arts of verpleegkundige van de GGD leest dit. Zij zullen vertrouwelijk met je vraag of probleem omgaan. De GGD zal nooit zonder jouw toestemming gegevens aan anderen verstrekken, zoals school, ouders of hulpverleners. Ook is het altijd mogelijk om een gesprek te hebben met een jeugdverpleegkundige van de JGZ in jouw gemeente.

Vragen of zorgen?

Als je vragen hebt of je zit niet lekker in je vel, neem dan gerust zelf contact op met het Team JGZ. Of loop eens binnen bij de jeugdverpleegkundige als deze op school is. Ook ouders kunnen met vragen of zorgen over de ontwikkeling of het gedrag van hun zoon/dochter contact opnemen met het Team JGZ. We bekijken samen met u wat we eraan kunnen doen.

Contact

Team JGZ Westelijke Mijnstreek locatie Sittard

Contactpersoon Saskia Vader jeugdarts

E: infojgz.westelijkemijnstreek@ggdzl.nl

T: 088-8805035 ma t/m vr 8.30-12.30 uur

<https://www.ggdzl.nl/burgers/jeugd-en-gezin/jeugdgezondheidszorg/>

Infectieziektebestrijding GGD Zuid Limburg

Voortgezet onderwijs

Als je hoge koorts hebt, regelmatig overgeeft of pijn lijdt, ben je meestal niet in staat om lessen te volgen. Een zieke heeft vaak behoefte aan rust en verzorging en kan het beste in een huiselijke omgeving worden opgevangen. Als je lichte ziekteverschijnselen hebt, zoals een snotneus of huiduitslag, kun je meestal wel meedoen in de groep.

Bij enkele besmettelijke ziekten - die ernstig kunnen verlopen - mag je als je ziek bent niet naar school komen, omdat dan het risico voor de andere leerlingen en beroepskrachten om ook besmet te worden te groot is. Dit tijdelijk niet toelaten van zieke mensen vanwege het besmettingsrisico voor anderen wordt "wering" genoemd. Ben je ziek en heb je (mogelijk) een infectieziekte geef dit dan altijd aan bij de school. De school kan dan zo nodig overleggen met de unit infectieziektebestrijding van GGD Zuid Limburg of je wel of niet tijdelijk van school geweerd moet worden. Wering is alleen zinvol als besmetting van de anderen nog niet heeft plaatsgevonden en niet op een andere manier te voorkomen is.

Daarnaast is melden belangrijk omdat de school – al dan niet in overleg met de GGD – zo nodig maatregelen kan nemen, bijv. door andere leerlingen en ouders te informeren, of gezamenlijk met de GGD een uitbraakonderzoek te starten.

Vragen?

Zijn er vragen of heeft de ouder/verzorger vragen over infectieziekten, neem dan contact op met de unit infectieziektebestrijding van GGD Zuid Limburg, telefoonnummer 088 8805070 (ma t/m vr 8.00-16.30 u) of infosim@ggdzl.nl.

12. SCHOOLREGELS

Leefregels zijn gemaakt om het leven voor iedereen in school aangenamer te maken.

Regels algemeen	Maatregel school
Spijbelen/ongeoorloofd verzuim	Mentor belt naar huis + leerplichtambtenaar wordt in kennis gesteld
Te laat komen	Volgende lesdag om 8.00 uur melden
GSM: verboden aan te hebben staan tijdens de lessen	Bij overtreding: dringend verzoek uit te zetten Bij weigering innemen van GSM door docent
Pet/hoodies af in het schoolgebouw	Pet inleveren en aan het einde van de dag ophalen
Na laatste les direct naar huis Niet blijven hangen rondom de school	Waarschuwen en wegsturen - bij niet opvolgen waarschuwing + melding schoolagent
In het schoolgebouw en op het schoolplein is roken bij wet niet toegestaan	Bij overtreding na lestijd half uur nablijven en een verslag schrijven + melding schoolagent
Drugs/alcohol/wapens op school bezit en/of gebruik	Schorsing + politie + HALT, dealen = verwijdering van school
Vuurwerk in bezit hebben/ afsteken	Pedagogische maatregel door schoolleiding en melding schoolagent
Fysiek geweld	Schoolleiding beslist welke pedagogische maatregel of schorsing wordt toegepast + melding schoolagent
Vernieling en veroorzaken schade - diefstal	Schade betalen en herstellen (evt. HALT bij grote schade) Bij diefstal: melding schoolagent
Verwijdering uit les	Docent stelt de ouders in kennis en de leerling haalt de verloren lestijd in bij de desbetreffende docent
Geluidsboxen/ bluetooth speakers niet toegestaan	Niet toegestaan in het schoolgebouw/op het schoolplein. Bij overtreding: inleveren en aan het einde van de dag ophalen
Fietsen op het schoolplein	Pauze binnenblijven op de door de docent aangewezen plek
Gymspullen zijn verplicht	Gymspullen niet meegenomen: achtste uur blijven. De leerling volgt gewoon de les met kleding aangeleverd door school! Bij blessure: briefje van dokter/thuis
Overschrijding wet op privacy: Ongevraagd fotograferen/ filmen en publiceren	Melding schoolagent. Schoolleiding beslist welke pedagogische maatregel of een schorsing wordt toegepast
Kluisjessleutel vergeten	€ 1,00 betalen als ontmoedigingsbeleid.

Absentie

Wanneer leerlingen ziek zijn worden zij **telefonisch** afgemeld door de ouders/verzorgers tussen 8.00 – 9.00 uur in de ochtend. **Tel: 046-7820700.**

Liever niet per mail want als een mentor ziek is of niet werkzaam is op die dag komt de info niet op tijd bij onze schooladministratie terecht.

Leerlingen mogen zich **zelf niet** afmelden.

Het continueren van het onderwijs is belangrijk, omdat een zieke leerling dan actief blijft met wat bij het dagelijks leven hoort namelijk: onderwijs. Hierdoor wordt voorkomen dat een leerling die ziek is, achterop raakt.

Leerlingen worden op tijd op school verwacht.

De lessen beginnen stipt om 8.30 uur. Dan dienen de leerlingen in de les te zitten. Verslapen of thuis te laat vertrokken is geen reden om te laat te komen. Wij zijn hier dus erg alert op. Leerlingen die te laat zijn, worden de volgende dag om 8.00 uur op school verwacht of de tijd wordt na schooltijd ingehaald. Bij 10x of vaker te laat komen is de school wettelijk verplicht dit te melden bij de ambtenaar leerplicht.

Niet deelnemen aan lessen

Bij blessures is de leerling altijd verplicht via een briefje van de huisarts te laten weten wat de aard van de blessure is, de duur van het herstel/de behandeling. Eventueel kan de arts aangeven welke onderdelen van de les zijn toegestaan/verboden. De leerling krijgt dan een aangepast lesprogramma aangeboden.

Ziekte

Mocht een leerling tijdens de schooldag ziek worden, dan neemt de school contact op met ouder(s)/verzorger(s). De school verzoekt de ouder(s)/verzorger(s) bij aankomst thuis, de school hiervan telefonisch te berichten.

Medicijnen

Personeel van de school is **niet** bevoegd om medicijnen aan leerlingen te verstrekken.

Verlof bezoek arts

Wij vragen u bezoeken aan de huisarts, tandarts of orthodontist zoveel mogelijk buiten schooltijd te plannen. Een bezoek aan een huisarts, tandarts of orthodontist is geen reden tot een dagdeel of dag verzuim.

Verlof aanvragen

Wij wijzen ouders/verzorgers er op dat voor het aanvragen van buitengewoon verlof voor een of meerdere dagen (bijv. bruiloft, begrafenis, jubilea etc.) een formulier van de afdeling leerplicht ingevuld moet worden.

De leidinggevende van de school beoordeelt n.a.v. dit ingevulde formulier of het verlof kan worden toegekend binnen de kaders van de leerplichtwet.

Dit formulier is verkrijgbaar bij de administratie van onze school en moet tijdig en altijd van te voren worden ingediend. U kunt dit formulier ook zelf downloaden via de site van Regionaal Bureau Leerplicht.

Kleding voorschriften

Leerlingen worden geacht volgens algemeen beschaafde normen gekleed naar school te komen. Wanneer kleding door iemand van school als aanstootgevend of provocerend ervaren wordt, kan de schoolleiding aangeven de kleding aan te passen.

Het dragen van slippers is uit veiligheidsoverwegingen niet toegestaan. Sandalen met een bandje om de hiel zijn wel toegestaan. Tijdens de lessen zijn de jassen uit en hangen op de gang aan de kapstok. Het dragen van een pet/hoodie in het gebouw is niet toegestaan

Gymkleding verplicht

Het dragen van gymkleding en sportschoenen is verplicht tijdens de lessen lichamelijke opvoeding.

De sportschoenen mogen geen zolen hebben die zwarte of witte strepen achterlaten op de vloer.

De kleurstelling is aangepast aan onze nieuwe huisstijl, nl. groen shirt (lange en/of korte mouw) en zwarte broek (lange en/of korte). De prijs van een set inclusief opdruk van het logo van DaCapo bedraagt €27,99. Gymkleding met het DaCapo logo kunt u kopen bij Intersport Superstore Gardenz, Egelantier 40 in Geleen.

Wet op privacy

De wet op privacy beschermt burgers tegen onjuist gebruik van persoonsgegevens.

Als leerlingen op school worden vastgelegd op foto, film of andere audiovisuele apparatuur heeft dit altijd een onderwijskundig doel.

Vooraf wordt altijd toestemming gevraagd aan de leerling. Daarnaast worden foto-en filmmateriaal gebruikt voor bijvoorbeeld de stagekrant, nieuwsbrieven en de website. Als ouder geeft u aan het begin van ieder schooljaar wel of geen toestemming hiervoor in een toestemmingsverklaring.

Voor het maken van een pasfoto ten behoeve van de leerlingenadministratie en een schoolpasje is geen toestemming vereist.

Leerlingen moeten zich ervan bewust zijn dat zij ook niet ongevraagd medeleerlingen, personeel van de school en schoolsituaties mogen vastleggen op foto, film of andere audiovisuele apparatuur en dit mogen publiceren. Dit is zelfs strafbaar. Alles wat op internet wordt achtergelaten is traceerbaar.

Lesroosterwijzigingen

Indien er wijzigingen zijn in de lesrooster worden deze zo snel mogelijk doorgegeven aan de leerlingen.

De school streeft ernaar de lesuitval tot het minimum te beperken. Mocht het onverhoopt voorkomen dat leerlingen eerder vrij hebben dan het gangbare rooster, dan ontvangen de ouders/verzorgers hierover telefonisch of schriftelijk bericht.

Regeling pauzes

Leerlingen eten en drinken niet tijdens de lessen.

Tijdens de pauzes mogen de leerlingen kiezen tussen een verblijf in de aula of op het schoolplein.

In de aula en op het schoolplein kunnen zij eten en drinken.

In de lunchpauze kunnen de leerlingen tegen betaling gebruik maken van de schoolkantine.

De leerlingen eten de etenswaren die zij in de kantine kopen altijd in de aula op.

In het kader van de gezonde school zorgen wij voor een verantwoord aanbod dat dagelijks door de leerlingen vers vervaardigd wordt.

De leerlingen mogen het schoolplein **niet** verlaten.

Gebruik GSM

Leerlingen hebben tijdens de lessen hun GSM uit staan. In opdracht van de docent en altijd met een onderwijskundig doel, kan het mogelijk zijn dat de GSM tijdens de les gebruikt wordt.

Als blijkt dat de leerling de GSM bij zich heeft in de les en deze staat aan, dan volgt er een verzoek om deze onmiddellijk uit te zetten. Wordt aan dit dringende verzoek niet voldaan dan MOET de leerkracht de GSM innemen. De leerling krijgt de GSM altijd na de les of aan het einde van de dag terug.

Als deze overtreding regelmatig voorkomt volgt er een gesprek met de ouders.

Social media

Als school worden wij in toenemende mate geconfronteerd met verkeerd gebruik van social media (privé-telefoon/thuiscomputer) door leerlingen onderling.

We merken dat leerlingen naar school komen die kleine, maar ook soms hoogoplopende conflicten hebben ontwikkeld buiten schooltijd. Dit kost zeer veel tijd en energie van het personeel omdat wij niet weten waar het om gaat, wat er aan vooraf is gegaan en bewijzen vaak onduidelijk zijn. Omdat wij onze primaire schooltaak (lesgeven) willen uitvoeren naar de leerlingen, of zij nu wel of niet betrokken zijn bij conflicten geldt de volgende opvatting: leerlingen die naar school komen met problemen die voortkomen uit social media vanuit privé-gebruik worden tijdens een gesprek op school medegedeeld dat dit buiten school opgelost moet worden. De ouders van de betrokken leerling(en) worden door de mentor op de hoogte gebracht van hetgeen er speelt.

Wanneer een of meerdere leerlingen het niet kunnen laten rusten en het onderwijs in de klas of op school blijven verstoren, gaat school over tot een tijdelijke lesverwijdering.

Tijdens de lesverwijdering krijgt de leerling van de docent een werkpakket.

De verwachting van school is dat u als ouder/verzorger over het juiste gebruik van social media het bovenstaande met uw kind/pupil zult bespreken.

Stalling fietsen/bromfietsen

De fietsenstalling van onze school wordt zo goed mogelijk in de gaten gehouden, aan het begin en einde van de dag is er toezicht van personeel. Er hangen geen camera's.

Leerlingen mogen niet op het schoolplein fietsen.

Fietsen/bromfietsen dienen keurig in de daarvoor bestemde rekken te worden geplaatst en altijd afgesloten te zijn. Leerlingen die een bromfietsrijbewijs kunnen aantonen, krijgen toestemming hun bromfiets/scooter in de fietsenstalling te plaatsen.

Voor schade aan of diefstal van eigendommen is de school op geen enkele manier aansprakelijk te stellen.

Schoolagent

De schoolagent komt zeer geregeld op school om de lijnen tussen politie en school kort te houden. Leerlingen of ouders/verzorgers die een persoonlijk gesprek met de schoolagent op school willen hebben, kunnen dat bij de schoolleiding aangeven. In het kader van 'een veilige school' voor iedereen, is afgesproken dat de schoolagent binnen ons schoolgebouw en op het schoolplein preventief kan fouilleren als daar een belangrijke aanleiding toe is. De schoolleiding en/of (school)politie heeft het recht om, als daar aanleiding toe is, de inhoud van het kluisje of de schooltas te controleren. Met een zgn. 'moedersleutel' hebben zij toegang tot de kluisjes.

13. SCHOOLBENODIGDHEDEN

Schoolboeken

Het komende schooljaar 2020-2021 hoeft u geen schoolboeken te huren of te kopen. Dit geldt voor alle leerlingen van het Eerste Opvang Anderstaligen DaCapo College.

Kleding voorschriften

Leerlingen worden geacht volgens algemeen beschaafde normen gekleed naar school te komen.

Wanneer kleding door iemand van school als aanstootgevend of provocerend ervaren wordt, kan de schoolleiding aangeven de kleding aan te passen.

Het dragen van slippers is uit veiligheidsoverwegingen niet toegestaan.

Tijdens de lessen zijn de jassen uit en hangen op de gang aan de kapstok.

Het dragen van een pet/hoodie in het gebouw is niet toegestaan.

Gymkleding verplicht

Het dragen van gymkleding en sportschoenen is verplicht tijdens de lessen lichamelijke opvoeding.

De sportschoenen mogen geen zolen hebben die zwarte of witte strepen achterlaten op de vloer.

De kleurstelling is aangepast aan onze nieuwe huisstijl, nl. groen shirt (lange en/of korte mouw) en zwarte broek (lange en/of korte). De prijs van een set inclusief opdruk van het logo van DaCapo bedraagt €27,99. Gymkleding met het DaCapo logo kunt u kopen bij Intersport Superstore Gardenz, Egelantier 40 in Geleen.

Leerlingen die nog de oude set hebben (oranje broek en wit shirt) kunnen deze gewoon blijven gebruiken. Voor nieuwe leerlingen is de oude set niet meer verkrijgbaar.

Schoolbenodigdheden zelf aanschaffen

Ouders/verzorgers dienen zelf een aantal schoolbenodigdheden aan te schaffen.

Vanaf de eerste lesdag dienen de leerlingen deze zaken bij zich te hebben:

- tas of rugzak/ geen plastic draagtas
- agenda
- oordopjes/head set
- etui met schrijfmateriaal
- liniaal en geodriehoek
- klapper
- collegeblok
- 2 schriften met lijnen
- 1 rekenschrift (A4) met 5mm hokjes
- 1 wiskundeschrift (A4) met 10 mm hokjes
- gymkleding

14. REGELING GEBRUIK KLUISJES

Reglement schoolkluisjes per schooljaar 2020-2021

De school beschikt over kluisjes, die door de leerlingen gebruikt worden.

Voor leerlingen die voor het eerst gebruik maken van een schoolkluisje geldt de volgende regeling.

De borgsom voor het kluisje en de kluisleutel bedraagt eenmalig € 10,00 en wordt terugbetaald bij het beëindigen van het gebruik.

Voor het medegebruik van een kluisje wordt aan het begin van het schooljaar € 10,00 gevraagd.

Wij vragen dit totale bedrag van € 20,00 contant aan het begin van het schooljaar af te geven bij de schooladministratie. Uiteraard ontvangt u hiervoor een kwitantie.

Voor leerlingen die al in het bezit zijn van een schoolkluisje betekent dit het volgende: voor het medegebruik van een kluisje wordt aan het begin van het schooljaar € 10,00 gevraagd.

Dit geldt voor alle leerlingen die al over een kluisje beschikken.

Wij vragen dit bedrag van € 10,00 contant aan het begin van het schooljaar af te geven bij de schooladministratie. Uiteraard ontvangt u hiervoor een kwitantie.

Opzeggen van het gebruik van het schoolkluisje kan alleen met ingang van een nieuw schooljaar of als de leerling de school tussentijds verlaat.

Bij het ontbreken van een kluisleutel wordt de borg niet meer terugbetaald.

Als de sleutel voor de tweede keer ontbreekt wordt opnieuw € 10,00 borg gevraagd.

Schade die wordt toegebracht aan een kluisje zal verhaald worden op de veroorzaker hiervan.

De schoolleiding heeft altijd het recht te controleren wat zich in een kluisje bevindt en hoe het kluisje er van binnen uitziet.

Wanneer een leerling de sleutel van het kluisje heeft vergeten en toch dringend gebruik moet maken van het kluisje, kan de leerling zich wenden tot de schooladministratie.

Per keer wordt een boete van € 1,00 gevraagd.

U begrijpt dat deze boete te maken heeft met een ontmoedigingsbeleid.

15. VAKANTIEROOSTER

Vakantierooster schooljaar 2020-2021	
Herfstvakantie	Maandag 19 oktober t/m vrijdag 23 oktober 2020
Kerstvakantie	Maandag 21 december t/m vrijdag 1 januari 2021
Carnavalsvakantie	Maandag 15 februari t/m vrijdag 19 februari 2021
Paasmaandag	Maandag 5 april 2021
Koningsdag	Dinsdag 27 april 2021
Meivakantie	Maandag 3 mei t/m vrijdag 14 mei 2021
Tweede Pinksterdag	Maandag 24 mei 2021
Zomervakantie	Maandag 26 juli t/m vrijdag 3 september 2021